

## Data Sheet

Bobina de emisión	SHT-HGD100
Norma de referencia	IEC/EN 60947-1
Consumo de la bobina (VA)	6
Tensión nominal (Ue)	AC 240 V
Tensión de empleo	85% a 110% de la tensión nominal (Ue)
Frecuencia (F)	50/60 Hz
Tensión asignada de aislamiento (Ui)	AC 500 V
Endurancia Eléctrica	4,000
Tamaño del terminal (máx)	6 mm <sup>2</sup>
Grado de protección IP	IP20
Peso neto	60 g
Dimensiones (Alto x Profundo x Ancho)	77 x 66 x 17.8 mm
Montaje	Lado derecho del HGD100S

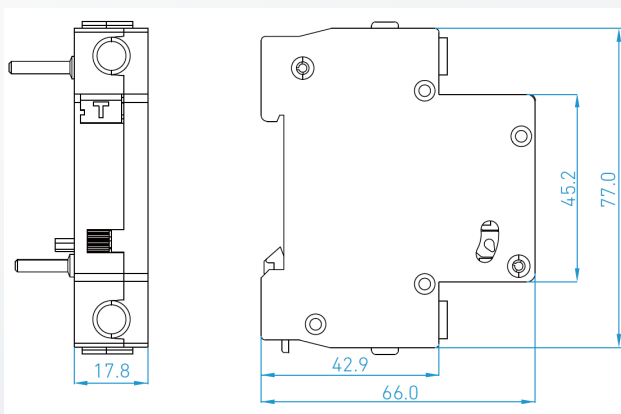

### Dimensiones



### Esquema de conexión

