

## Data Sheet

## Interruptor seccionador hasta 125A

## HSD

Norma de referencia	IEC/EN 60947-3
Núm. de polos	1P, 2P, 3P, 4P
Intensidad nominal (In)	16, 32, 40, 63, 80, 100, 125 A
Tensión de empleo máx. (Ue)	AC 240/415 V
Frecuencia (F)	50/60 Hz
Tensión asignada de aislamiento (Ui)	690 V
Tensión nominal de resistencia a los impulsos (Uimp)	6 kV
Resistencia dieléctrica	2.5 kV
Endurancia Eléctrica / Mecánica (núm. de maniobras)	10,000/20,000
Temperatura de funcionamiento	-40 °C a + 55 °C
Humedad	95 % RH
Clase de limitación de energía	3
Tamaño del terminal (máx)	35 mm <sup>2</sup>
Par de apriete máximo	2.5 N·m
Vibración	3 g
Resistencia a los golpes	Caída libre de 40mm
Grado de protección IP	IP20
Indicación de contacto visual	Rojo-ON, Verde-OFF
Peso neto por polo	0.080 kg
Montaje	Clip 35 mm x 7.5 mm carril DIN
Posición de instalación	Vertical/Horizontal
Envoltura y cubierta	Material termoplástico moldeado, ignífugo
Tipo conexión peine lado superior/inferior	Tipo Pin/Horquilla
AUX/ALT/SHT/UVT	No



## Medidas

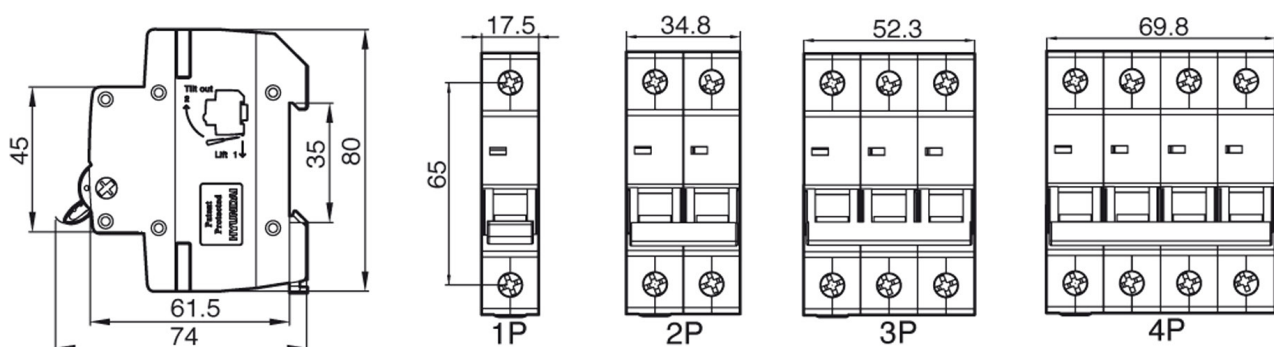

## Data Sheet

## Interruptor seccionador hasta 125A STD

## HSD100S

Norma de referencia	IEC/EN 60947-3
Categoría de uso	AC22 A
Núm. de polos	1P, 2P, 3P, 4P
Intensidad nominal (In)	25, 40, 63, 125 A
Tensión de empleo máx. (Ue)	AC 240/415 V
Frecuencia (F)	50/60 Hz
Tensión asignada de aislamiento (Ui)	690 V
Tensión nominal de resistencia a los impulsos (Uimp)	6 kV
Resistencia dieléctrica	2.5 kV
Endurancia Eléctrica / Mecánica (núm. de maniobras)	10,000/20,000
Temperatura de funcionamiento	-40 °C a +55 °C
Humedad	95 % RH
Clase de limitación de energía	3
Tamaño del terminal (máx)	35 mm <sup>2</sup>
Par de apriete máximo	2.5 N·m
Vibración	3 g
Resistencia a los golpes	Caída libre de 40mm
Grado de protección IP	IP20
Indicación de contacto visual	Rojo-ON, Verde-OFF
Peso neto por polo	0.080 kg
Montaje	Clip 35 mm x 7.5 mm carril DIN
Posición de instalación	Vertical/Horizontal
Envoltura y cubierta	Material termoplástico moldeado, ignífugo
Tipo conexión peine lado superior/inferior	Tipo Pin/Horquilla
AUX/ALT/SHT/UVT	No



## Medidas

